

\varnothing	α
20	0,00 °
19	3,96 °
16	16,83 °
12	36,09 °
8	56,76 °
4	77,00 °
2	86,46 °
1,20	90,00 °

α	\varnothing
0°	20,00
10°	17,55
20°	15,31
30°	13,22
40°	11,23
50°	9,30
60°	7,37
70°	5,41
80°	3,38
90°	1,20

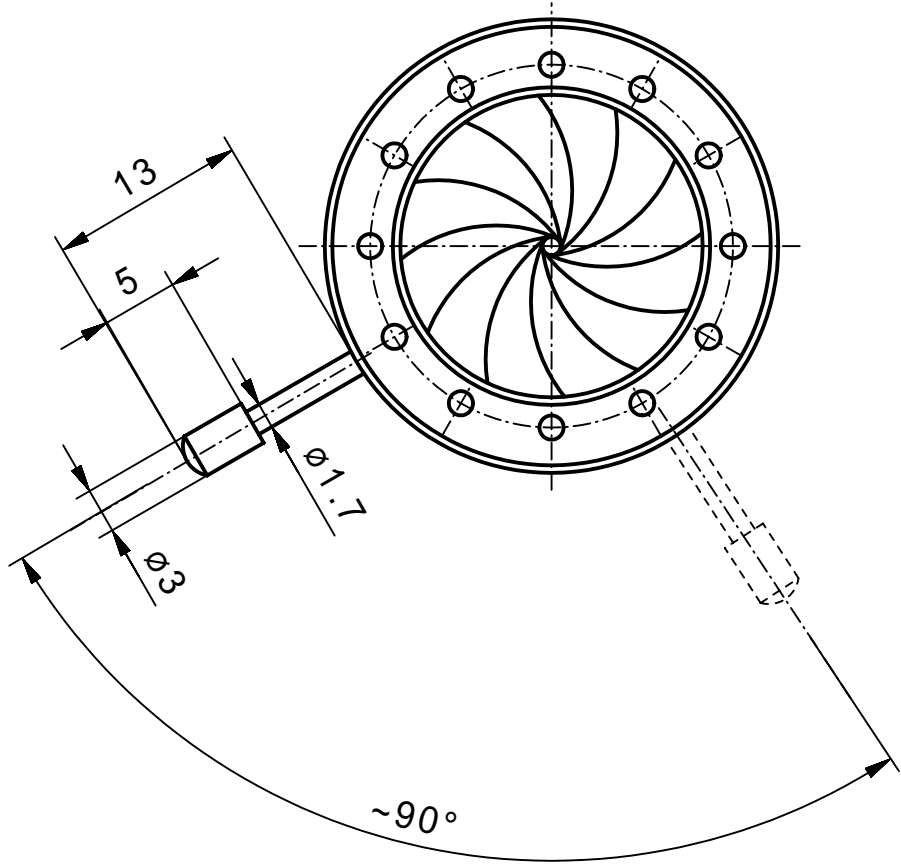

min. Apertur ~ $\varnothing 1,2\text{mm}$
 Gewinde Hebel M1,7

Vervielfältigen und Weiterleiten an Dritte nur mit unserer Zustimmung.

		Werkstoff/Rohrteil	Tag	Name	Maßstab 2:1	Benennung Irisblende 30/20AR (Angebotszeichnung)	
			Ausgabe	10.09.07			JL
			Berab.	03.09.07			KN
			Erstellt	05.02.07			KN
		Maße ohne Toleranzangabe nach DIN 7168 mittel Flächen ohne Rautiefenangabe DIN 3141 "Reihe 4"	SAHM FEINWERKTECHNIK GMBH WETZLAR		Diese Maße werden besonders geprüft	Zchnng.-Nr. 92 023	
Paßmaß	Abmaß					Ersatz	