

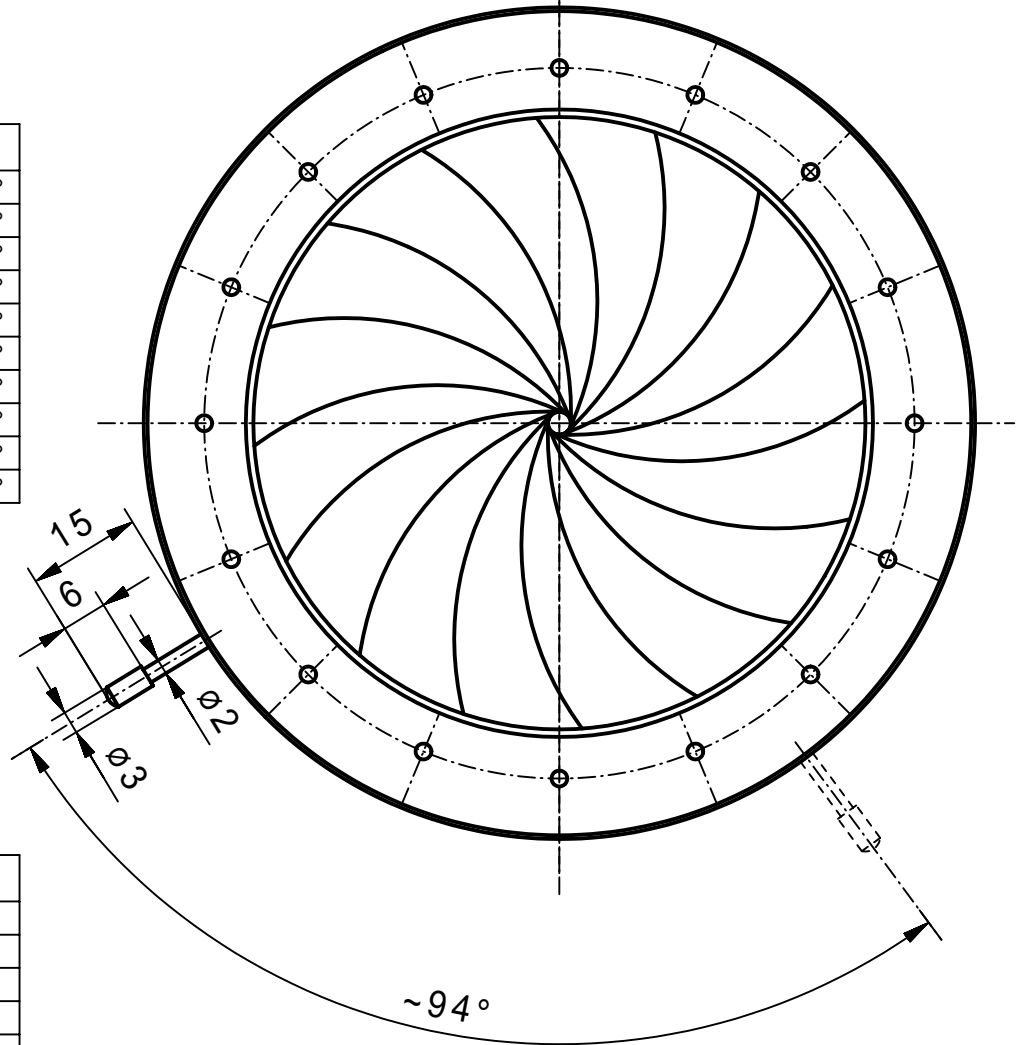

$\varnothing$	$\alpha$
81	0,00 °
72	9,34 °
63	19,50 °
54	30,41 °
45	41,90 °
36	53,66 °
27	65,34 °
18	76,62 °
9	87,28 °
3	94,00 °



$\alpha$	$\varnothing$
0°	81,00
10°	71,39
20°	62,57
30°	54,33
40°	46,47
50°	38,79
60°	31,14
70°	23,33
80°	15,21
90°	6,60
94°	3,00

min. Apertur ~  $\varnothing 3,0\text{mm}$   
 Gewinde Hebel M2,0

Vervielfältigen und Weiterleiten an Dritte nur mit unserer Zustimmung.

		Werkstoff/Rohteil		Tag	Name	Maßstab 1:1	Benennung <b>Irisblende 110/81AR</b> (Angebotszeichnung)
			Ausgabe	10.09.07	JL		
			Berab.	03.09.07	KN		
			Erstellt	05.02.07	KN		Zchn.-Nr. <b>92 090</b>
		Maße ohne Toleranzangabe nach DIN 7168 mittel	<b>SAHM</b>	SAHM FEINWERKTECHNIK GMBH WETZLAR		Diese Maße werden besonders geprüft	Ersatz
Paßmaß	Abmaß	Flächen ohne Rauhtiefenangabe DIN 3141 "Reihe 4"					