

$\varnothing$	$\alpha$
12	0,00 °
11	6,74 °
10	13,92 °
9	21,53 °
8	29,52 °
7	37,80 °
6	46,25 °
5	54,74 °
4	63,12 °
3	71,28 °
2	79,11 °
1	86,56 °

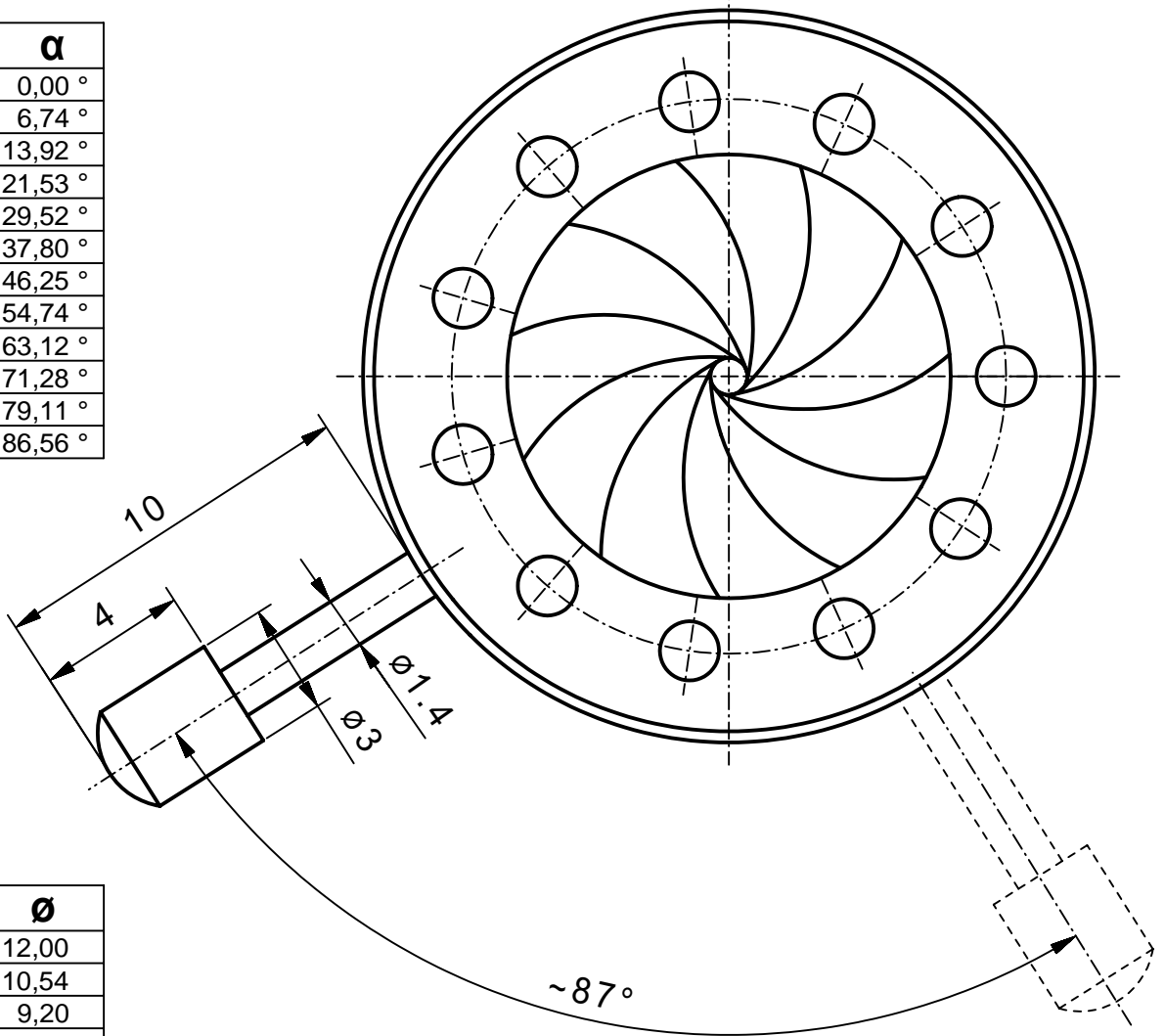

$\alpha$	$\varnothing$
0°	12,00
10°	10,54
20°	9,20
30°	7,94
40°	6,74
50°	5,56
60°	4,38
70°	3,16
80°	1,88
86,5°	1,00

min.Apertur ~  $\varnothing 1,0\text{mm}$   
 Gewinde Hebel M1,4

Vervielfältigen und Weiterleiten an Dritte nur mit unserer Zustimmung.

		Werkstoff/Rohteil		Tag	Name	Maßstab 5:1	Benennung Irisblende 19,8/12VA (Angebotszeichnung)
			Ausgabe	10.09.07	JL		
			Berab.	03.09.07	KN		
			Erstellt	05.02.07	KN		
		Maße ohne Toleranzangabe nach DIN 7168 mittel	<b>SAHM</b>	SAHM FEINWERKTECHNIK GMBH WETZLAR		Diese Maße werden besonders geprüft	Zchn.-Nr. 90 021
Paßmaß	Abmaß	Flächen ohne Rauhtiefenangabe DIN 3141 "Reihe 4"					Ersatz