

Ø	α
60	0,00 °
54	8,50 °
48	17,65 °
42	27,41 °
36	37,64 °
30	48,13 °
24	58,65 °
18	68,93 °
12	78,79 °
6	88,10 °
4	91,00 °

α	Ø
0°	60,00
10°	52,99
20°	46,52
30°	40,46
40°	34,64
50°	28,94
60°	23,22
70°	17,36
80°	11,24
90°	4,72
91°	4,00

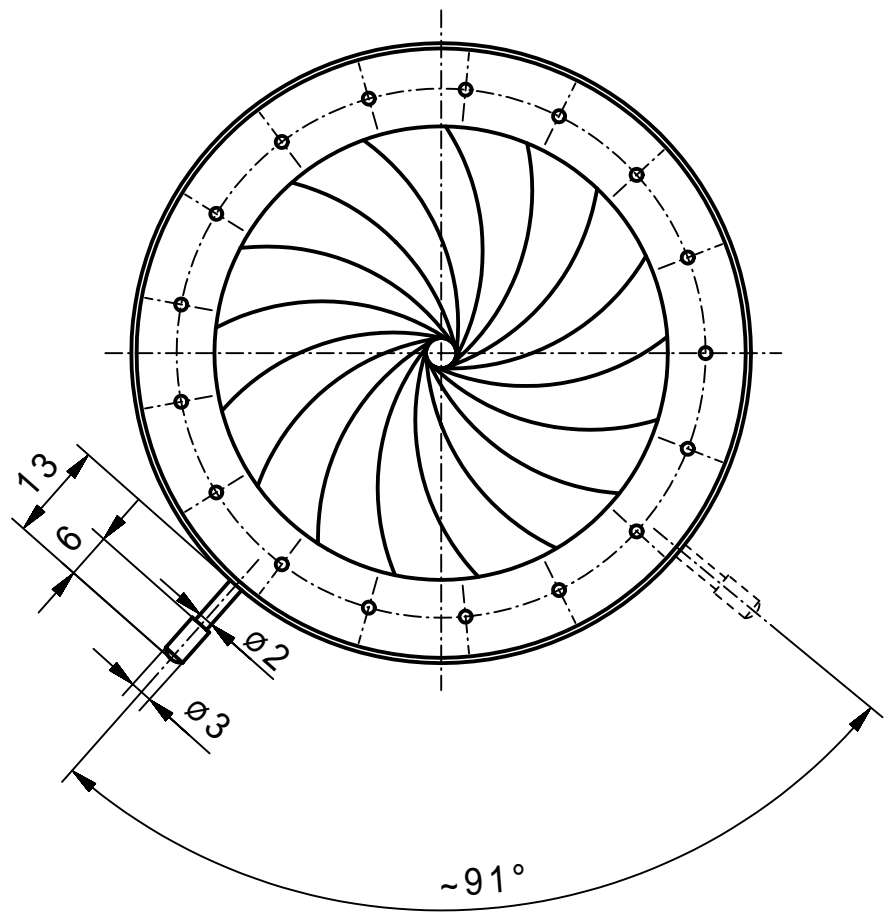

min. Apertur ~ Ø4,0mm
Gewinde Hebel M2,0

Vervielfältigen und Weiterleiten an Dritte nur mit unserer Zustimmung.

		Werkstoff/Rohteil	Tag	Name	Maßstab	Benennung
			Ausgabe	10.09.07	JL	Irisblende 82/60VA (Angebotszeichnung)
			Berab.	03.09.07	KN	
			Erstellt	05.02.07	KN	
		Maße ohne Toleranzangabe nach DIN 7168 mittel	SAHM FEINWERKTECHNIK GMBH WETZLAR		Diese Maße werden besonders geprüft	Zchng. -Nr. 90 043
Paßmaß	Abmaß	Flächen ohne Rauhtiefenangabe DIN 3141 "Reihe 4"				Ersatz