

\varnothing	α
37	0,00 °
35	3,76 °
30	15,61 °
25	28,53 °
20	42,20 °
15	56,07 °
10	69,55 °
5	82,19 °
2,5	88,00 °

α	\varnothing
0°	37,00
10°	32,31
20°	28,26
30°	24,45
40°	20,79
50°	17,19
60°	13,57
70°	9,83
80°	5,89
88°	2,50

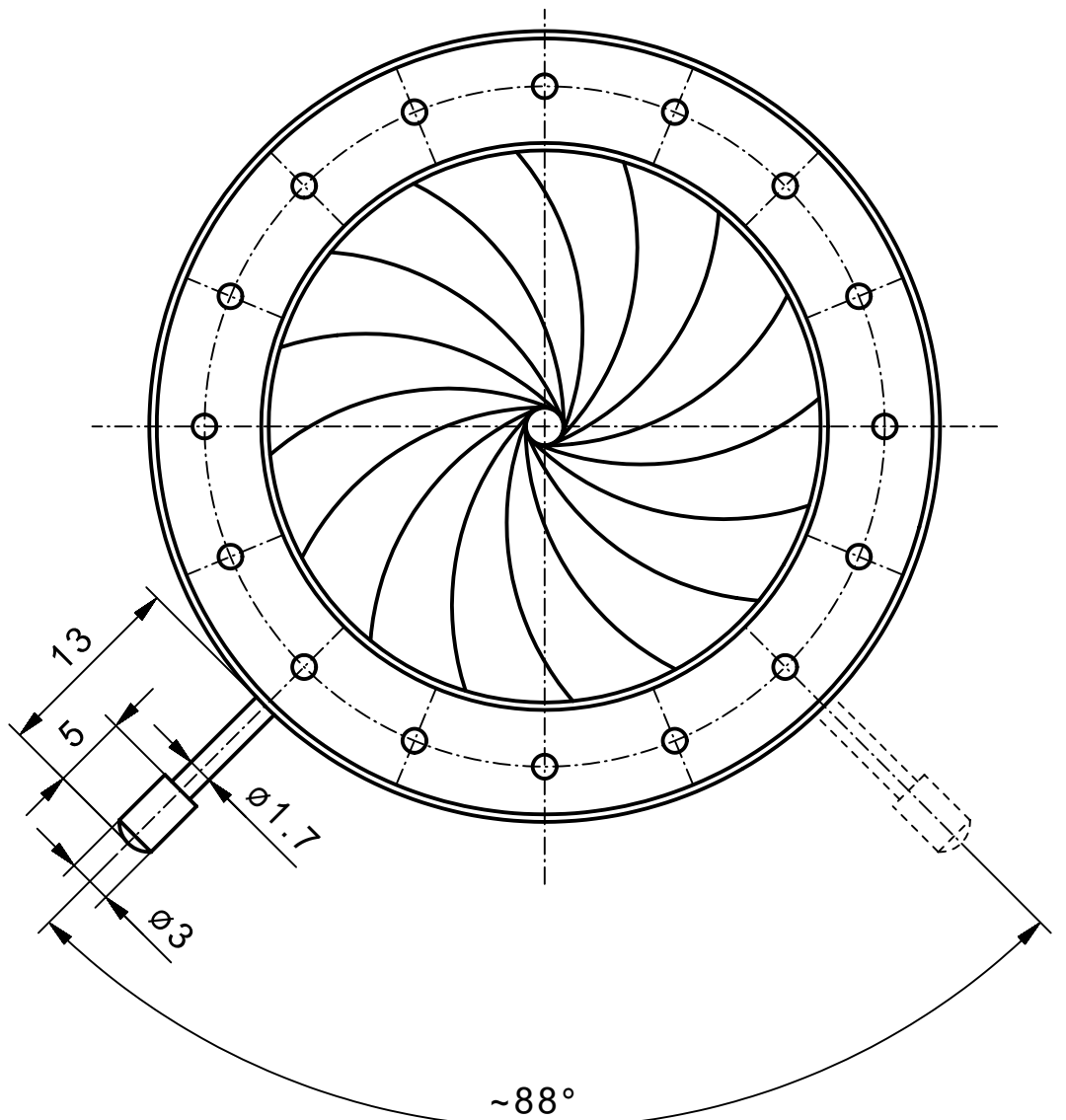

min. Apertur ~ $\varnothing 2,5\text{mm}$
Gewinde Hebel M1,7

Vervielfältigen und Weiterleiten an Dritte nur mit unserer Zustimmung.

		Werkstoff/Rohteil		Tag	Name	Maßstab 2:1	Benennung Irisblende 53/37VA (Angebotszeichnung)
			Ausgabe	10.09.07	JL		
			Berab.	03.09.07	KN		
			Erstellt	05.02.07	KN		Zchn.-Nr. 90 053
Paßmaß	Abmaß	Maße ohne Toleranzangabe nach DIN 7168 mittel Flächen ohne Rauhtiefenangabe DIN 3141 "Reihe 4"	SAHM	SAHM FEINWERKTECHNIK GMBH WETZLAR		Diese Maße werden besonders geprüft	Ersatz