

\varnothing	α
10	0,00 °
9	7,76 °
8	16,13 °
6	34,46 °
4	54,04 °
2	73,23 °
0,8	84,00 °

α	\varnothing
0°	10,00
10°	8,73
20°	7,56
30°	6,47
40°	5,43
50°	4,41
60°	3,39
70°	2,35
80°	1,25
84,00°	0,80

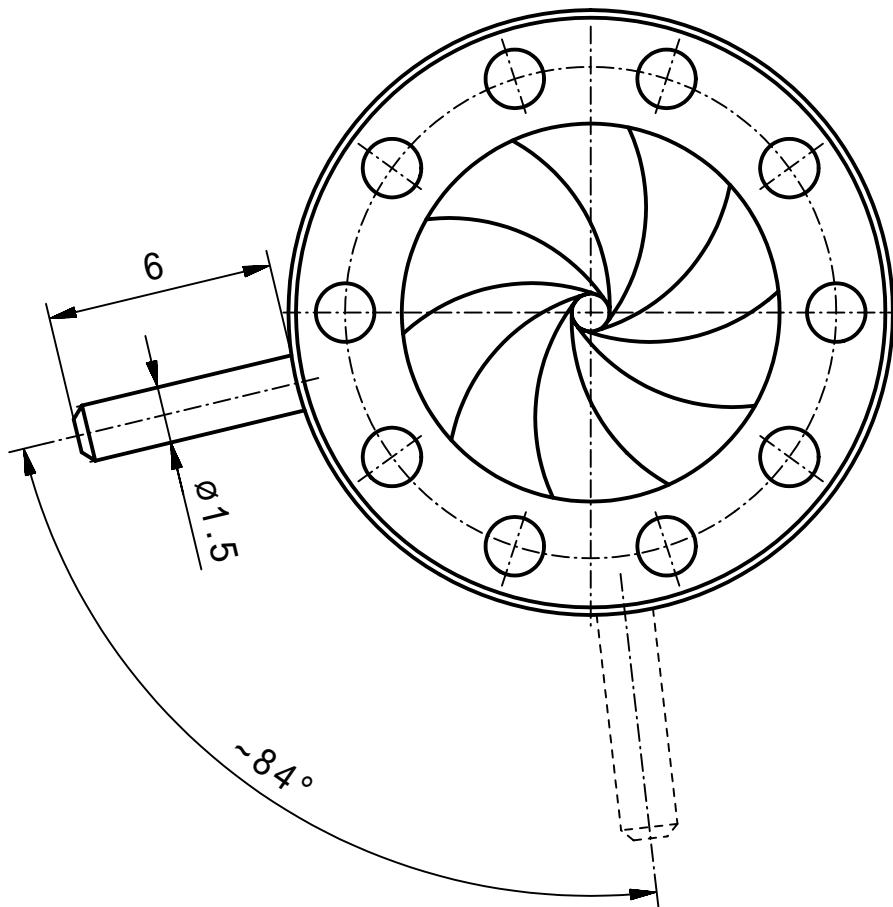

min.Apertur ~ $\varnothing 1\text{mm}$
Gewinde Hebel M1,4

Vervielfältigen und Weiterleiten an Dritte nur mit unserer Zustimmung.

		Werkstoff/Rohteil	Tag	Name	Maßstab 5:1	Benennung Irisblende 16/10 (Angebotszeichnung)	
			Ausgabe	10.09.07			JL
			Berab.	03.09.07			KN
			Erstellt	05.02.07	KN		
		Maße ohne Toleranzangabe nach DIN 7168 mittel	SAHM FEINWERKTECHNIK GMBH WETZLAR		Diese Maße werden besonders geprüft	Zchnng.-Nr. 94 042	
Paßmaß	Abmaß	Flächen ohne Rauhtiefenangabe DIN 3141 "Reihe 4"				Ersatz	