

$\varnothing$	$\alpha$
60	0,00 °
54	8,50 °
48	17,65 °
42	27,41 °
36	37,64 °
30	48,13 °
24	58,65 °
18	68,93 °
12	78,79 °
6	88,10 °
4	91,00 °

$\alpha$	$\varnothing$
0°	60,00
10°	52,99
20°	46,52
30°	40,46
40°	34,64
50°	28,94
60°	23,22
70°	17,36
80°	11,24
90°	4,72
91°	4,00

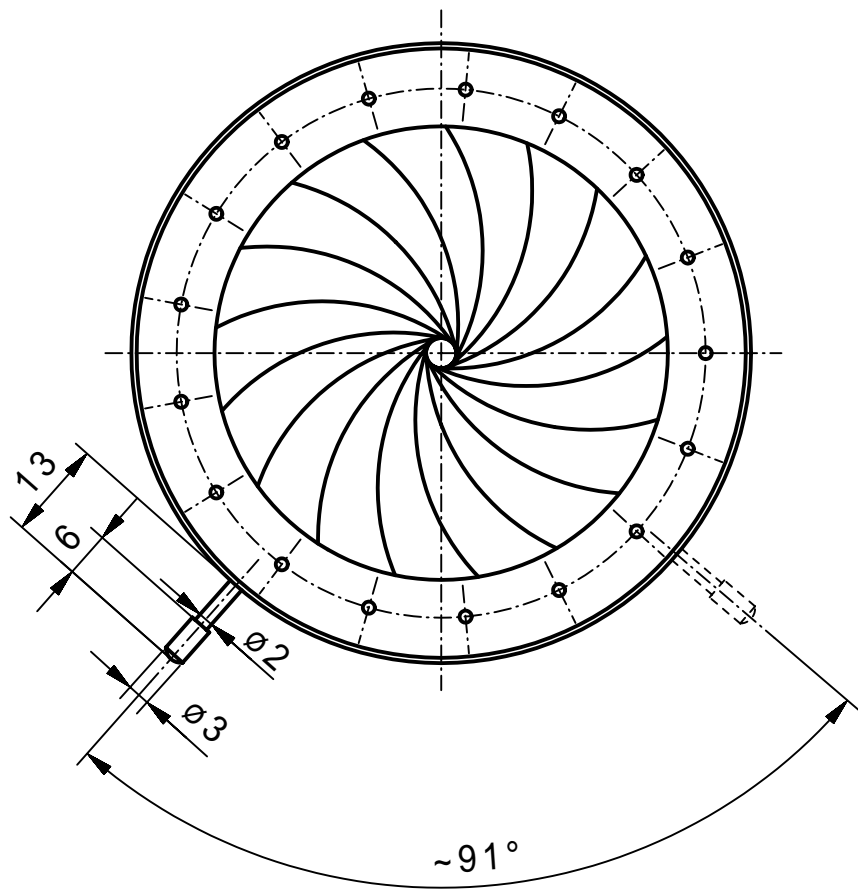

min.Apertur ~  $\varnothing 4,0\text{mm}$   
Gewinde Hebel M2,0

Vervielfältigen und Weiterleiten an Dritte nur mit unserer Zustimmung.

		Werkstoff/Rohenteil	Tag	Name	Maßstab 1:1	Benennung Irisblende 82/60 (Angebotszeichnung)	
			Ausgabe	10.09.07			JL
			Berab.	03.09.07			KN
			Erstellt	05.02.07	KN		
		Maße ohne Toleranzangabe nach DIN 7168 mittel	SAHM FEINWERKTECHNIK GMBH WETZLAR		Diese Maße werden besonders geprüft	Zchnng. -Nr. 94 043	
Paßmaß	Abmaß	Flächen ohne Rauhtiefenangabe DIN 3141 "Reihe 4"				Ersatz	