

$\varnothing$	$\alpha$
25	0,00 °
24	3,25 °
20	17,38 °
16	33,21 °
12	50,19 °
8	67,33 °
4	83,58 °
2	91,17 °
1,5	93,00 °

$\alpha$	$\varnothing$
0°	25,00
10°	22,03
20°	19,31
30°	16,78
40°	14,38
50°	12,04
60°	9,72
70°	7,36
80°	4,91
90°	2,32
93°	1,50

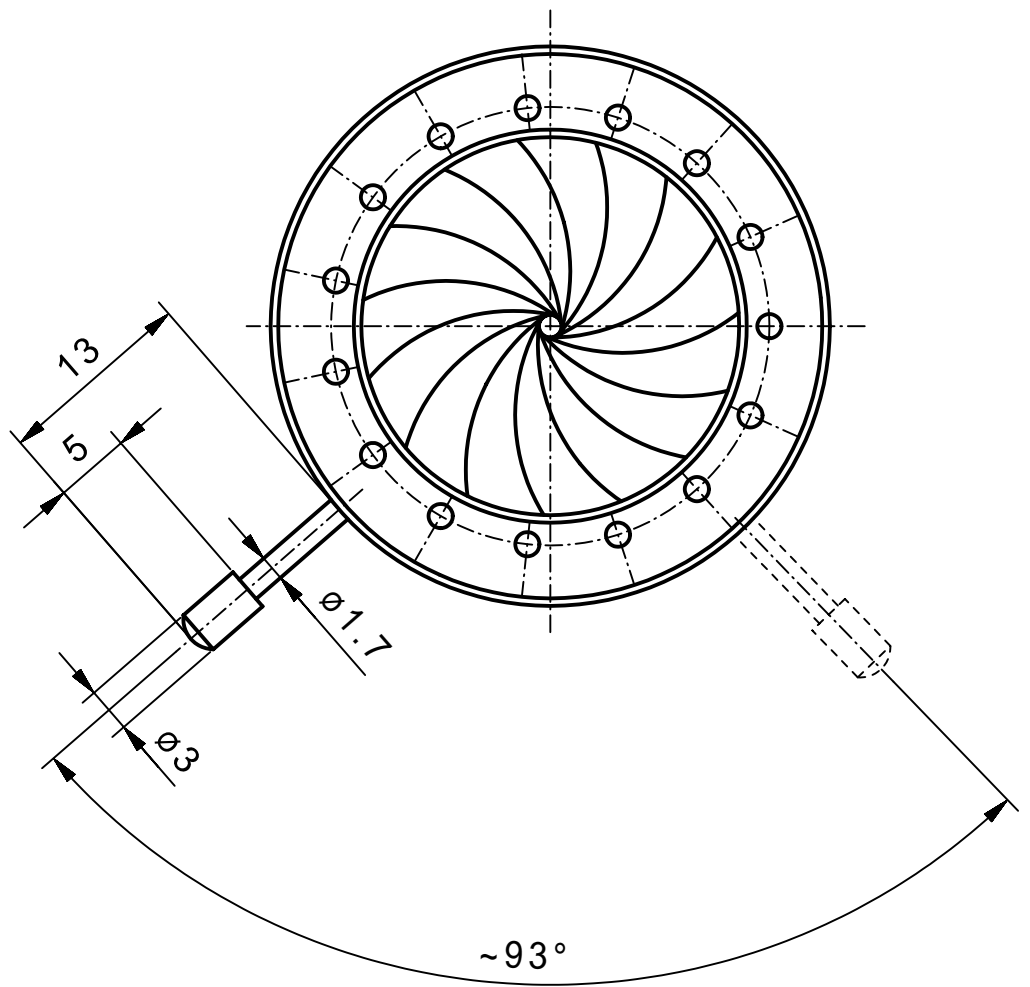

min.Apertur ~  $\varnothing 1,5\text{mm}$   
 Gewinde Hebel M1,7

Vervielfältigen und Weiterleiten an Dritte nur mit unserer Zustimmung.		Werkstoff/Rohteil	Tag	Name	Maßstab 2:1	Benennung <b>Irisblende 37/25</b> (Angebotszeichnung)	
			Ausgabe	10.09.07			JL
			Berab.	03.09.07			KN
			Erstellt	05.02.07			KN
		Maße ohne Toleranzangabe nach DIN 7168 mittel Flächen ohne Rahtiefenangabe DIN 3141 "Reihe 4"	<b>SAHM</b> FEINWERKTECHNIK GMBH WETZLAR		Diese Maße werden besonders geprüft	Zchnng.-Nr. <b>94 086</b>	
Paßmaß	Abmaß					Ersatz	