

$\varnothing$	$\alpha$
27	0,0 °
24	9,14°
21	19,02°
18	29,57°
15	40,62°
12	51,89°
9	63,08°
6	73,91°
3	84,18°
1,5	89°

$\alpha$	$\varnothing$
0°	27,00
10°	23,73
20°	20,71
30°	17,88
40°	15,16
50°	12,50
60°	9,83
70°	7,10
80°	4,24
89°	1,5

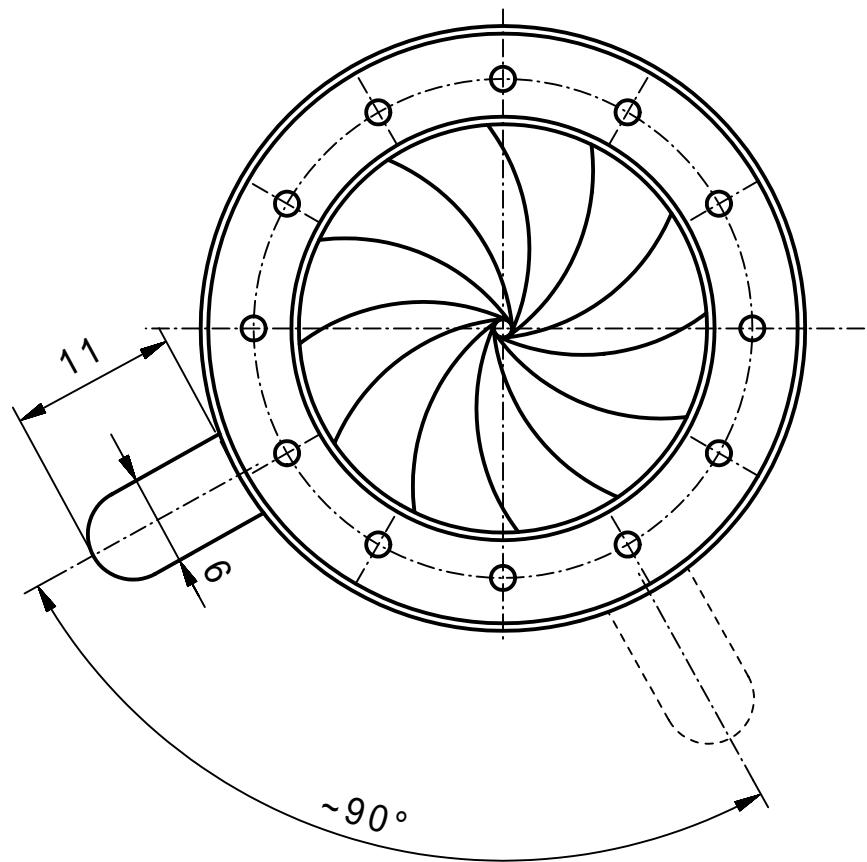

min.Apertur ~  $\varnothing 1,5\text{mm}$

Vervielfältigen und Weiterleiten an Dritte nur mit unserer Zustimmung.

		Werkstoff/Rohteil	Tag	Name	Maßstab 2:1	Benennung Irisblende 40/27AR (Angebotszeichnung)	
			Ausgabe	21.11.07			JL
			Berab.	20.11.07			KN
			Erstellt	27.01.04	Hö		
		Maße ohne Toleranzangabe nach DIN 7168 mittel	SAHM FEINWERKTECHNIK GMBH WETZLAR		Diese Maße werden besonders geprüft	Zchnng. -Nr. 92 005	
Paßmaß	Abmaß	Flächen ohne Rauhtiefenangabe DIN 3141 "Reihe 4"				Ersatz	