

\varnothing	α
27	0,0 °
24	9,14°
21	19,02°
18	29,57°
15	40,62°
12	51,89°
9	63,08°
6	73,91°
3	84,18°
1,5	89°

α	\varnothing
0°	27,00
10°	23,73
20°	20,71
30°	17,88
40°	15,16
50°	12,50
60°	9,83
70°	7,10
80°	4,24
89°	1,5

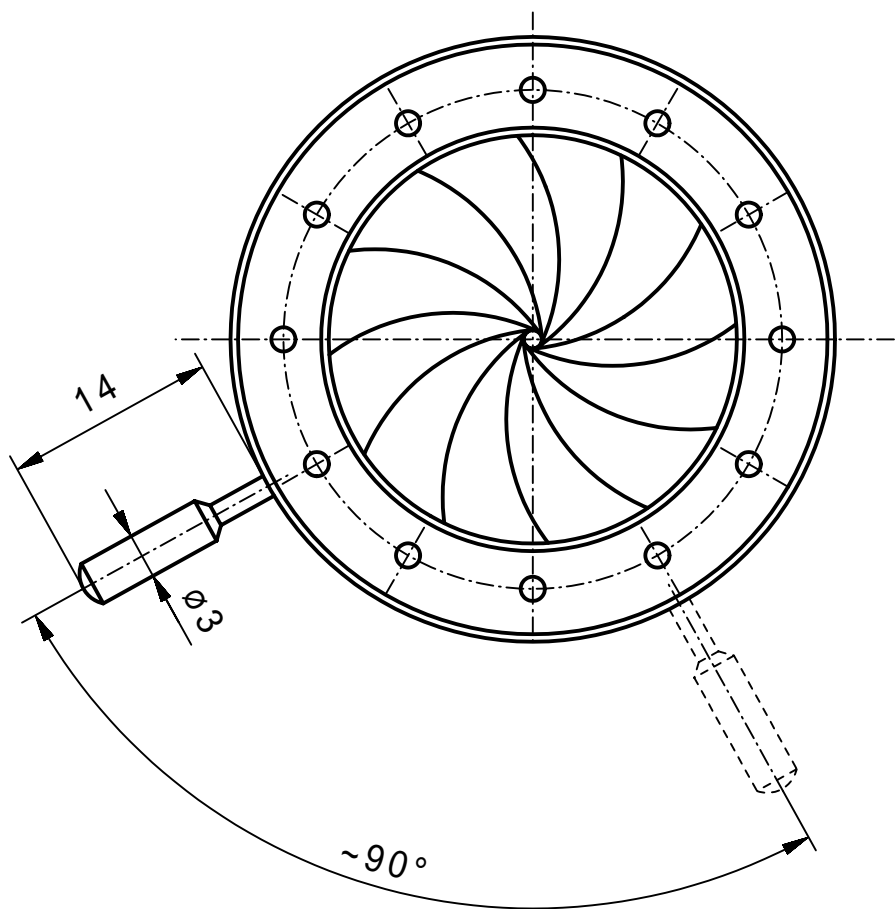

min.Apertur ~ $\varnothing 1,5\text{mm}$
Gewinde Hebel M1,4

Vervielfältigen und Weiterleiten an Dritte nur mit unserer Zustimmung.		Werkstoff/Rohenteil	Tag	Name	Maßstab 2:1	Benennung Irisblende 40/27AR (Angebotszeichnung)	
			Ausgabe	21.11.07			JL
			Berab.	20.11.07			KN
			Erstellt	23.01.04			Hö
		Maße ohne Toleranzangabe nach DIN 7168 mittel	SAHM FEINWERKTECHNIK GMBH WETZLAR	Diese Maße werden besonders geprüft	Zchn.-Nr.	92 033	
Paßmaß	Abmaß	Flächen ohne Rahtiefenangabe DIN 3141 "Reihe 4"			Ersatz		