

$\varnothing$	$\alpha$
60	0,0 °
55	7,04°
50	14,53°
45	22,46°
40	30,77°
35	39,37°
30	48,13°
25	56,90°
20	65,54°
15	73,92°
10	81,95°
4	91,07°

$\alpha$	$\varnothing$
0°	60,00
10°	52,99
20°	46,52
30°	40,46
40°	34,64
50°	28,94
60°	23,22
70°	17,36
80°	11,24
90°	4,72

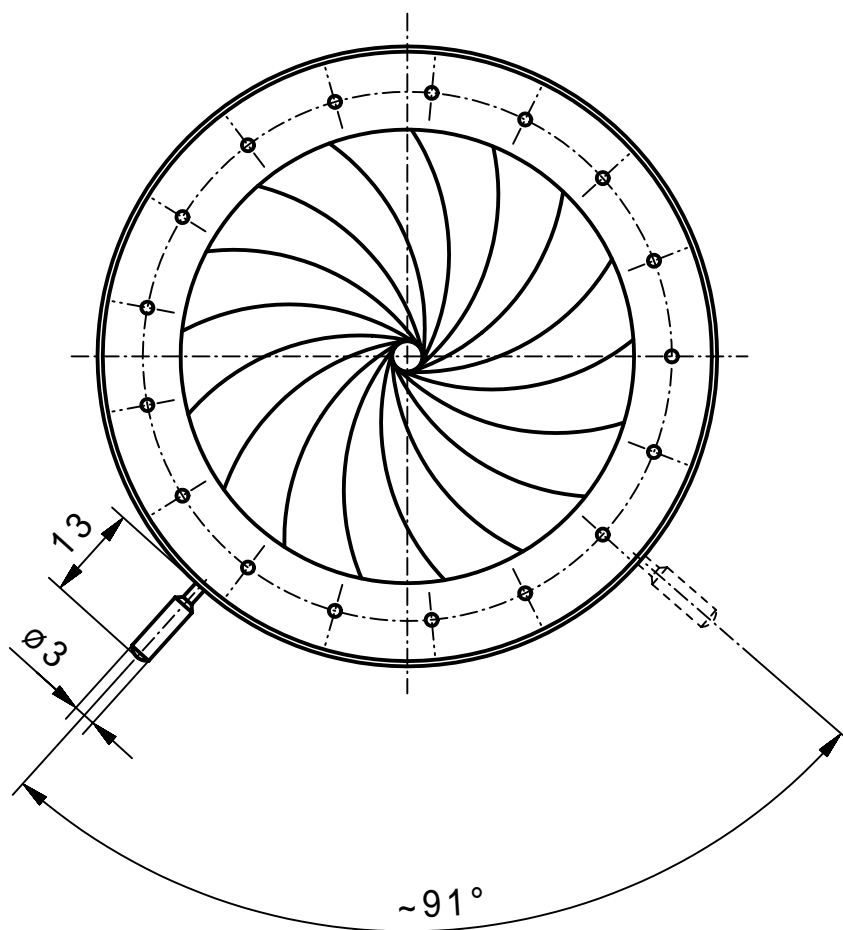

min. Apertur ~  $\varnothing 4,0\text{mm}$   
 Gewinde Hebel M1,4

Vervielfältigen und Weiterleiten an Dritte nur mit unserer Zustimmung.

		Werkstoff/Rohteil		Tag	Name	Maßstab 1:1	Benennung <b>Irisblende 82/60 (Angebotszeichnung)</b>
			Ausgabe	10.09.07	JL		
			Berab.	03.09.07	KN		
			Erstellt	14.08.06	KN		
		Maße ohne Toleranzangabe nach DIN 7168 mittel Flächen ohne Rauhtiefenangabe DIN 3141 "Reihe 4"	<b>SAHM</b>	SAHM FEINWERKTECHNIK GMBH WETZLAR		Diese Maße werden besonders geprüft	Zchn.-Nr. <b>94 070</b>
Paßmaß	Abmaß			Ersatz			