

\emptyset	α
20	0,00 °
19	3,96 °
16	16,83 °
12	36,09 °
8	56,76 °
4	77,00 °
2	86,46 °
1,2	90,00 °

α	\emptyset
0°	20,00
10°	17,55
20°	15,31
30°	13,22
40°	11,23
50°	9,30
60°	7,37
70°	5,41
80°	3,38
90°	1,20

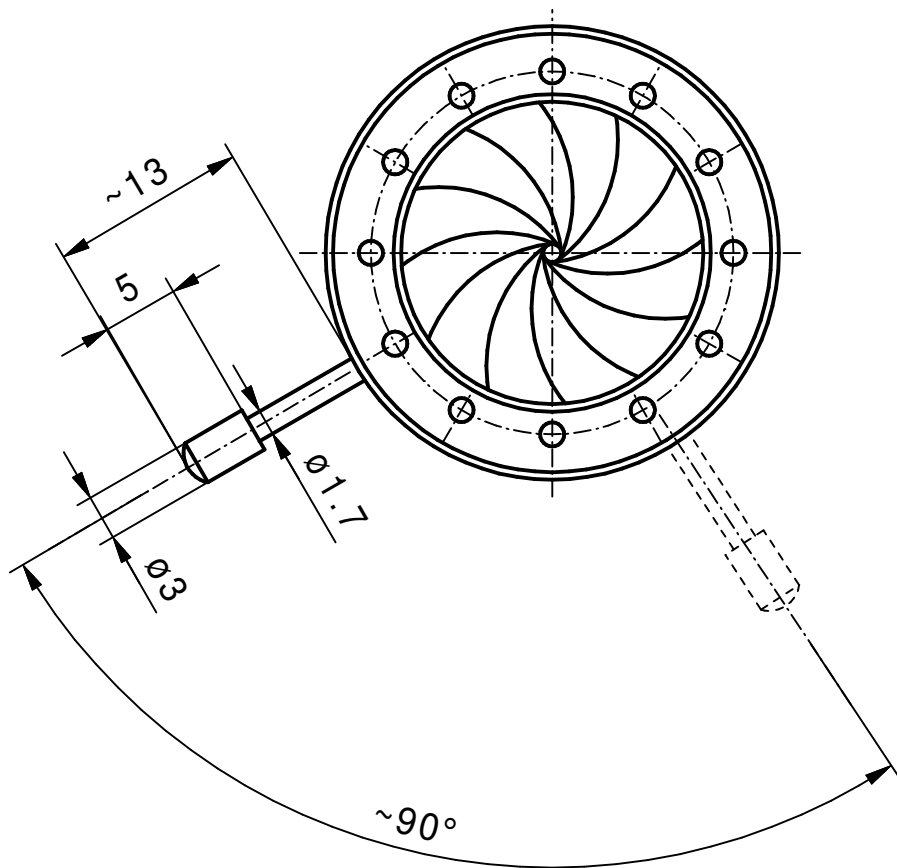

min. Apertur $\sim \emptyset 1,2\text{mm}$
Gewinde Hebel M1,7

Vervielfältigen und Weiterleiten an Dritte nur mit unserer Zustimmung.

		Werkstoff/Rohteil	Tag	Name	Maßstab	Benennung
			Ausgabe	04.08.17	JL	2:1
			Berab.	04.08.17	JL	
			Erstellt	05.02.07	KN	
		Maße ohne Toleranzangabe nach DIN 7168 mittel	SAHM FEINWERKTECHNIK GMBH WETZLAR		Diese Maße werden besonders geprüft	Zchnng.-Nr. 90 023
Paßmaß	Abmaß	Flächen ohne Rauhtiefenangabe DIN 3141 "Reihe 4"				Ersatz