

\varnothing	α
22	0,00 °
20	7,61 °
16	24,40 °
12	42,82 °
8	61,71 °
4	79,67 °
2	88,02 °
1,5	90,00 °

α	\varnothing
0°	22,00
10°	19,4
20°	17,00
30°	14,75
40°	12,60
50°	10,49
60°	8,37
70°	6,19
80°	3,92
90°	1,50

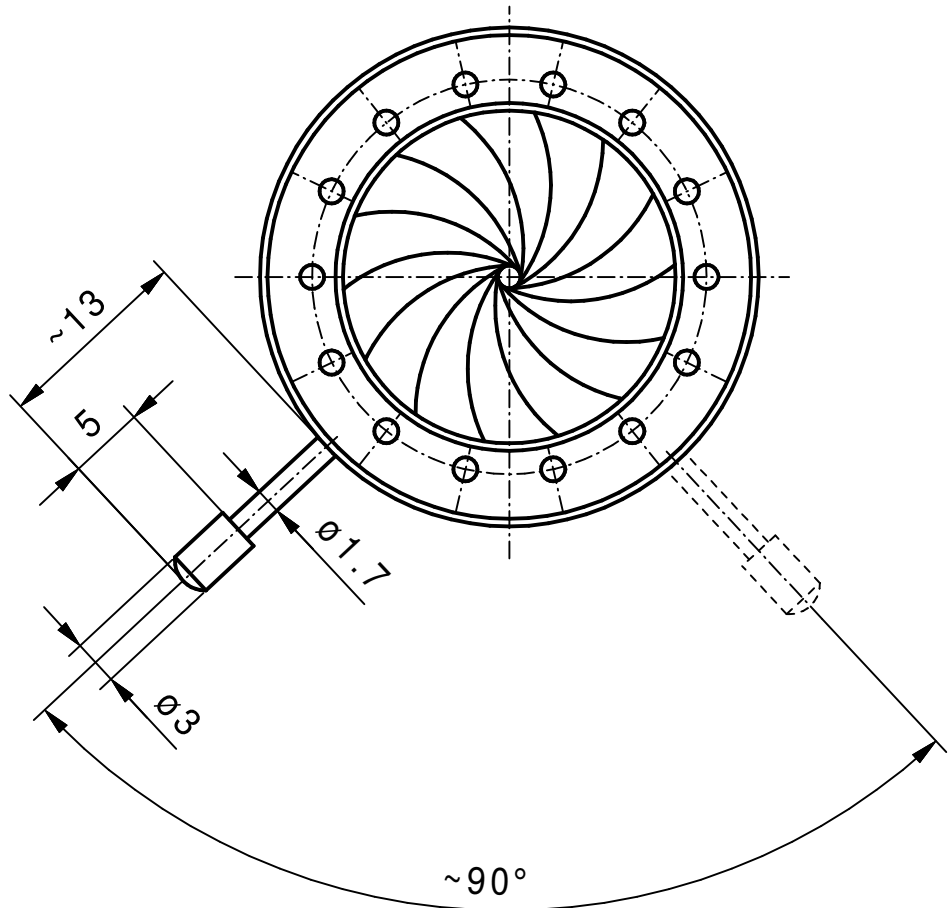

min.Apertur ~ $\varnothing 1,5\text{mm}$
 Gewinde Hebel M1,7

Vervielfältigen und Weiterverleihen an Dritte nur mit unserer Zustimmung.

		Werkstoff/Rohteil	Tag	Name	Maßstab 2:1	Benennung Irisblende 33/22 (Angebotszeichnung)	
			Ausgabe	17.08.17			JL
			Berab.	17.08.17			JL
			Erstellt	05.02.07	KN		
		Maße ohne Toleranzangabe nach DIN 7168 mittel	SAHM FEINWERKTECHNIK GMBH WETZLAR		Diese Maße werden besonders geprüft	Zchn.-Nr. 94 022	
Paßmaß	Abmaß	Flächen ohne Rauhtiefenangabe DIN 3141 "Reihe 4"				Ersatz	