

\varnothing	α
25	0,00 °
24	3,25 °
20	17,38 °
16	33,21 °
12	50,19 °
8	67,33 °
4	83,58 °
2	91,17 °
1,5	93,00 °

α	\varnothing
0°	25,00
10°	22,03
20°	19,31
30°	16,78
40°	14,38
50°	12,04
60°	9,72
70°	7,36
80°	4,91
90°	2,32
93°	1,50

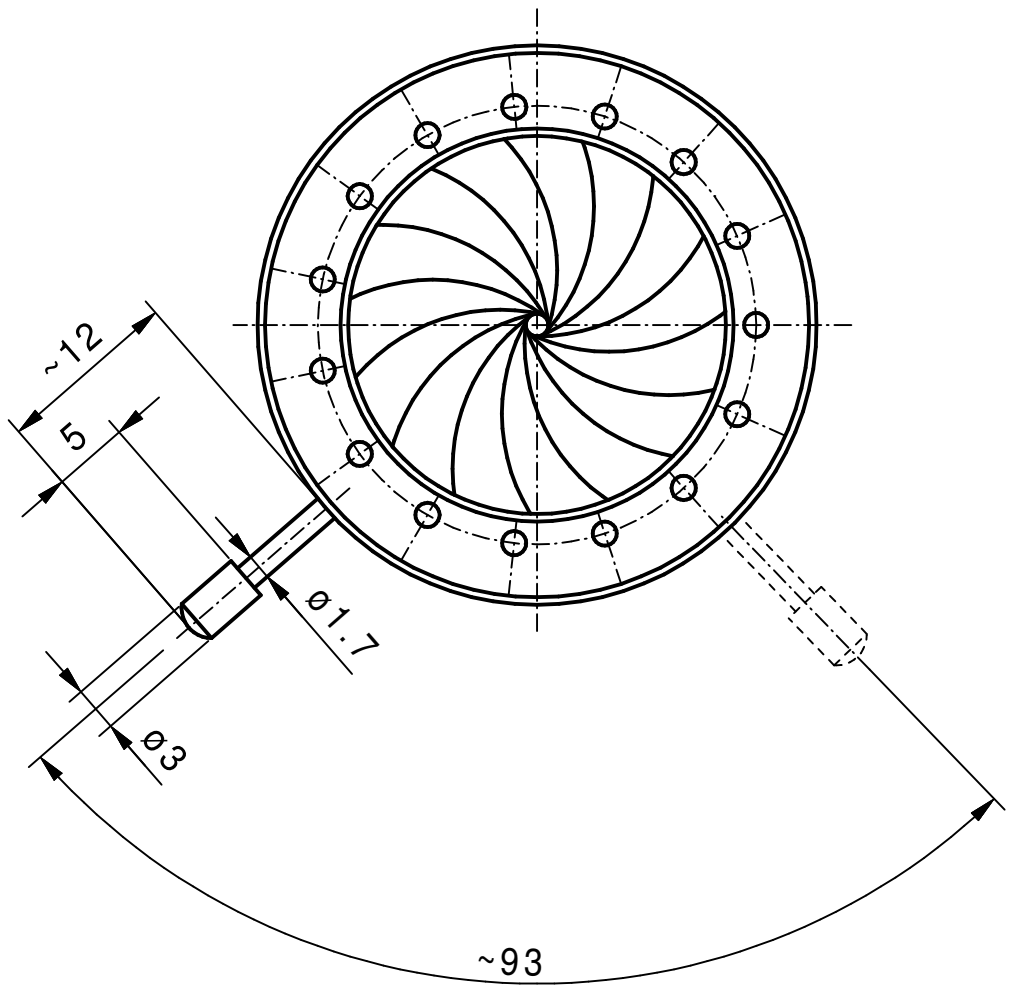

min.Apertur $\sim \varnothing 1,5\text{mm}$
 Gewinde Hebel M1,7

Vervielfältigen und Weiterleiten an Dritte nur mit unserer Zustimmung.

		Werkstoff/Rohteil	Tag	Name	Maßstab 2:1	Benennung Irisblende 37/25 (Angebotszeichnung)	
			Ausgabe	26.08.17			JL
			Bearb.	26.08.17			SR
			Erstellt	05.02.07	KN		
		Maße ohne Toleranzangabe nach DIN 7168 mittel Flächen ohne Rautiefenangabe DIN 3141 "Reihe 4"	SAHM FEINWERKTECHNIK GMBH WETZLAR		 Diese Maße werden besonders geprüft	Zchg. -Nr. 94 086	
Paßmaß	Abmaß					Ersatz	