

| \varnothing | α |
|---------------|----------|
| 60 | 0,0 ° |
| 55 | 7,04 ° |
| 50 | 14,53 ° |
| 45 | 22,46 ° |
| 40 | 30,77 ° |
| 35 | 39,37 ° |
| 30 | 48,13 ° |
| 25 | 56,90 ° |
| 20 | 65,54 ° |
| 15 | 73,92 ° |
| 10 | 81,95 ° |
| 4 | 91,07 ° |

| α | \varnothing |
|----------|---------------|
| 0° | 60,00 |
| 10° | 52,99 |
| 20° | 46,52 |
| 30° | 40,46 |
| 40° | 34,64 |
| 50° | 28,94 |
| 60° | 23,22 |
| 70° | 17,36 |
| 80° | 11,24 |
| 90° | 4,72 |

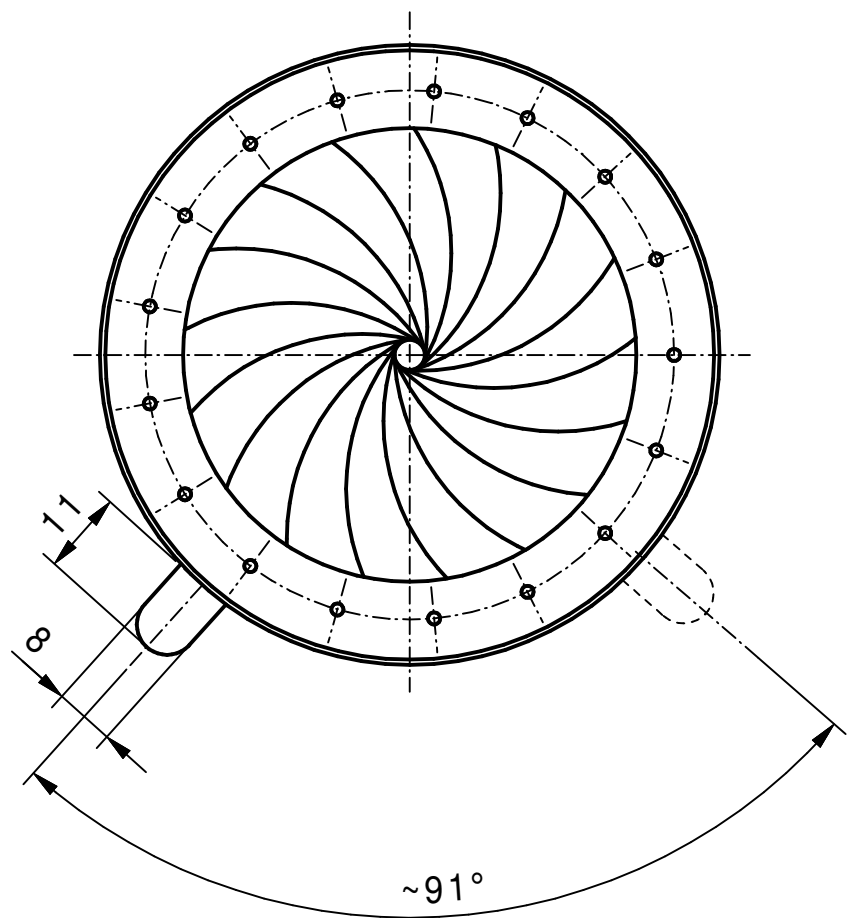

min.Apertur ~ $\varnothing 4,0\text{mm}$

Vervielfältigen und Weiterleiten an Dritte nur mit unserer Zustimmung.

| | | | | | | | |
|--------|-------|--|-------------|--|-------------------------------------|--|----|
| | | Werkstoff/Rohteil | Tag | Name | Maßstab 1:1 | Benennung Irisblende 82/60 (Angebotszeichnung) | |
| | | | Ausgabe | 10.09.07 | | | JL |
| | | | Berab. | 03.09.07 | | | KN |
| | | | Erstellt | 14.08.06 | | | KN |
| | | Maße ohne Toleranzangabe nach DIN 7168 mittel | SAHM | SAHM FEINWERKTECHNIK GMBH WETZLAR | Diese Maße werden besonders geprüft | Zchnng.-Nr. 94 010 | |
| | | Flächen ohne Rauhtiefenangabe DIN 3141 "Reihe 4" | | | | | |
| Paßmaß | Abmaß | Ersatz | | | | | |