

$\varnothing$	$\alpha$
14	0,00°
13	5,92°
11	18,80°
9	32,90°
7	47,75°
5	62,64°
3	76,84°
1	89,93°

$\alpha$	$\varnothing$
0°	14,00
10°	12,34
20°	10,82
30°	9,40
40°	8,04
50°	6,70
60°	5,36
70°	3,98
80°	2,53
90°	0,99

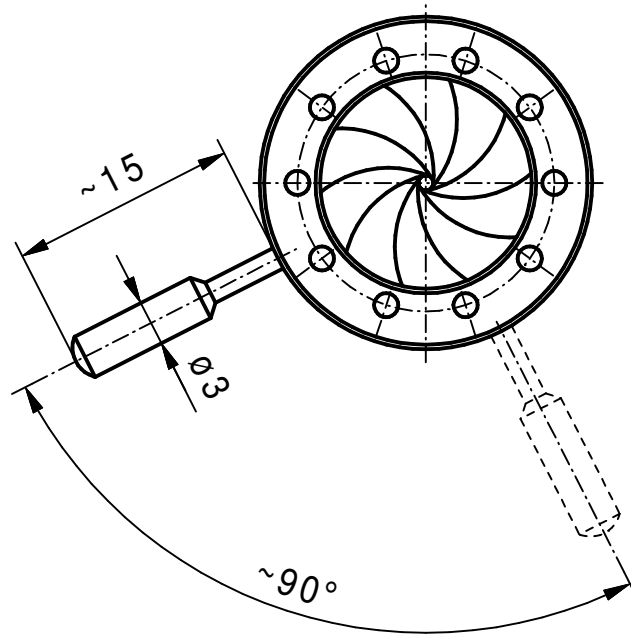

min.Apertur ~  $\varnothing 1,0\text{mm}$   
Gewinde Hebel M1,4

Vervielfältigen und Weiterleiten an Dritte nur mit unserer Zustimmung.		Werkstoff/Rohenteil	Tag	Name	Maßstab 2:1	Benennung Irisblende 22/14 (Angebotszeichnung)	
			Ausgabe	17.08.17			JL
			Berab.	17.08.17			JL
			Erstellt	14.08.06			KN
		Maße ohne Toleranzangabe nach DIN 7168 mittel Flächen ohne Rahtiefenangabe DIN 3141 "Reihe 4"	SAHM FEINWERKTECHNIK GMBH WETZLAR	Diese Maße werden besonders geprüft	Zchn.-Nr.	94 032	
Paßmaß	Abmaß				Ersatz		